

Oberirdisch doppelwandige Tanks

Liegende oberirdische Stahltanks für brennbare und nicht brennbare Flüssigkeiten

Technische Spezifikation

- Ausführung nach: EN 12285-2 in Klasse A oder B oder nach DIN6616
- Die technische Dokumentation wurde mit der UDT (der Polnischen Technischen Aufsichtsbehörde) oder mit TÜV abgestimmt.
- Basismaterial - S235JR nach EN10025-1

Einsatzbereich

Lagerung von brennbaren und nicht-brennbaren, sowie von umweltschädlichen und -freundlichen Flüssigkeiten mit einer Dichte von 1,1 kg/dm³ für Tanks nach EN 12285 Klasse A und bis zu 1,9 kg/dm³ für Tanks nach EN 12285 Klasse B und DIN6616.

Ausführung

- Ein- oder Mehrkammertanks
- Betriebsdruck: max. 0,5 Bar
- Betriebstemperatur: ab -20°C bis + 50°C

Dichtheitsprüfung

Dichtheitsprüfung des Innentanks und des Behälterzwischenraums durch Druckluft mit folgenden Parametern:

EN 12285-2	Klasse A	0,3 Bar/0,4 Bar
EN 12285-2	Klasse B	2,0 Bar/0,6 Bar
DIN 6618	-	2,0 Bar/0,6 Bar

Oberflächenbehandlung Außen

Stahlstrahlung bis zu Sa 2,5 nach PN-ISO 8501-1 und Standard Beschichtung im C3.

Grundausrüstung

Mannloch DN600 • Stahl-Fundamente nach EN 12285, zur Montage des Tanks auf einem Boden mit einer Tragfähigkeit von min. 1,9N/mm² (die Tanks nach DIN6616 und auf Sonderbestellung nach EN 12285, ausgeführt mit Fundamente für Boden mit einer Tragfähigkeit von min. 0,15 N/mm²) • Hebeösen • Leckage-Überwachungsanschlüsse DN25 • Leiter • Podest • Geländer

Optionale Ausführung

• Füll-, Saug-, Belüftungsstutzen oder andere Anschlüsse mit oder ohne Armatur • Überfüllsicherung, Belüftungs- und Explosionsschutzventile • Mess- und Kontrollarmatur

Sicherheit

Die oberirdischen Doppelwandige-Stahltanks erfüllen alle Anforderungen hinsichtlich der Lagerung von grundwassergefährdenden Flüssigkeiten. Die Behälter sind vorbereitet für Lecküberwachung mit Unterdrucksysteme oder mit Leckage -Flüssigkeit.



www.cgh.com.pl

Oberirdisch doppelwandige Tanks

Liegende oberirdische Stahltanks für brennbare und nicht brennbare Flüssigkeiten

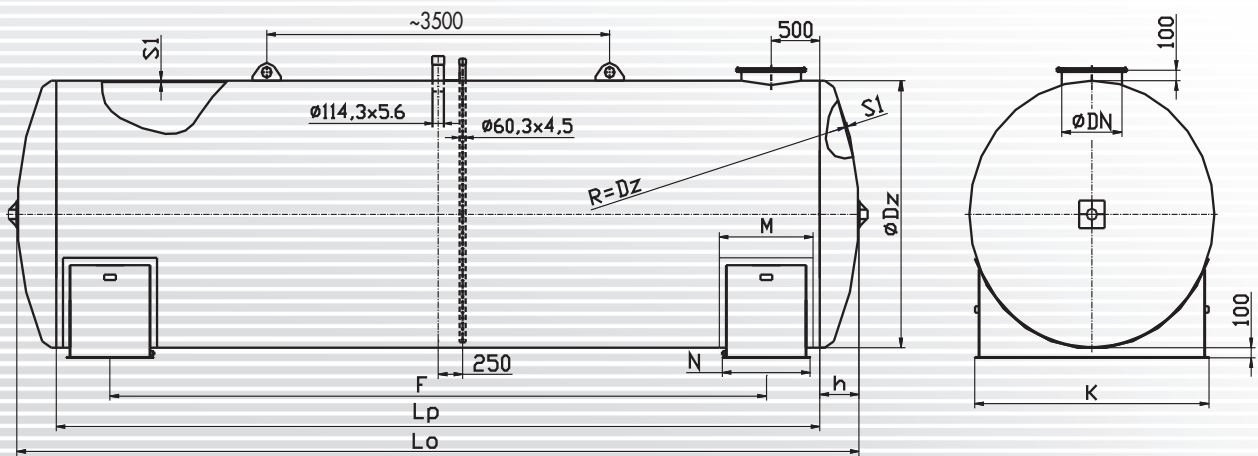

Tankkapazität	Tankdurchmesser	Walzenlänge	Gesamtlänge	Bödenhöhe	Mannloch	Gewicht des Tanks		Stützfüße						Wandstärke				Halter	Verstärk.
						Klasse A	Klasse B	Klasse A			Klasse B			Klasse A		Klasse B			
V	Dz	Lp	Lo	h	DN	G	G	F	N	K	F	N	K	S1	S2	S1	S2	szl.	szl.
[m ³]	[mm]	[mm]	[mm]	[mm]	[mm]	[kg]	[kg]	[mm]	[mm]	[mm]	[mm]	[mm]	[mm]	[mm]	[mm]	[mm]	[mm]		
3	1600	1500	2040	270		946	1020	700			950							2	-
5	1600	2500	3040	270		1266	1340	1700			1950							2	-
7	1600	3300	3840	270	600	1518	1590	2500	150	1600	2750	350						2	-
10	1600	5000	5540	270		2051	2126	4200			4450							2	-
13	1600	6500	7040	270		2513	2592	5700			5950							2	-
16	1600	8000	8540	270		2993	3069	7200			7450			5	3	5	3	2	1
10	2000	3000	3660	330		2143	2335	2000			2200							2	1
13	2000	4000	4660	330		2588	2780	3000			3200							2	-
16	2000	5000	5660	330		3044	3237	4000			4200							2	-
20	2000	6150	6810	330	600	3567	3761	5150	200	2000	5350	600						2	-
25	2000	8000	8660	330		4394	4588	7000			7200							2	-
30	2000	9500	10160	330		5133	5328	8500			8700							2	1
36	2000	11300	11960	330		5943	6138	10300			10500			6	3	6	3	2	1
20	2500	4000	4800	400		3838	4653	2750			2850							2	-
25	2500	5000	5800	400		4456	5335	3750			3850							2	-
30	2500	6000	6800	400		5068	6010	4750			4850							2	1
40	2500	8000	8800	400	600	6373	7442	6750	250	2500	6850	950						2	1
50	2500	10000	10800	400		7599	8796	8750			8850							2	1
60	2500	12000	12800	400		8915	10239	10750			10850							4	2
70	2500	14000	14800	400		10136	11586	12750			12850			6	4/5	7	4/5	4	2
40	2900	6000	6900	450		6722	9016	4550			4450							2	1
50	2900	7500	8400	450		7990	10504	6050			5950							2	1
60	2900	9000	9900	450	600	9175	11909	7550	300	2900	7450	1350						2	1
70	2900	10500	11400	450		10347	13301	9050			8950							4	2
80	2900	12000	12900	450		11612	14786	10550			10450							4	2
100	2900	15000	15900	450		13974	17588	13550			13450			7	4/5	9	4/5	4	2

www.cgh.com.pl